

S. 50-808

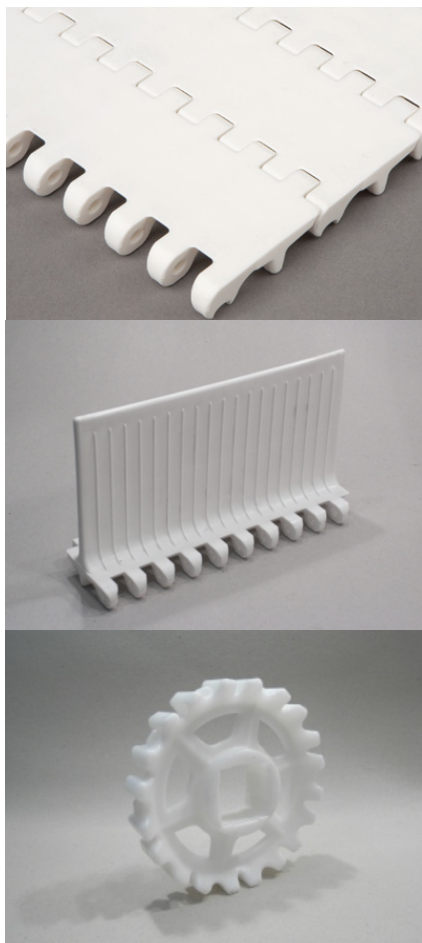

Техническая информация по ленте		
Материалы	Макс. тяговая сила кг/м ширины	Вес ленты кг/м ²
Полиэтилен (PE)	1200	8
Полипропилен (PP)	1400	8
Полиацетал (POM)	2060	12

Поверхность ленты: Плоская
 Степень открытости: Закрытая
 Нагрузка: Подходит для транспортировки продукции средней тяжести
 Материал/цвет: PE/нат, PP/белый и серый, POM/нат и синий
 Очищаемость: Отличная. FSIS.
 Аксессуары: Перегородки H=25, 50,75, 100мм.
 Усиленные перегородки H=75,150 мм.
 Ковшеобразные перегородки H=100, 150 мм. Наклонные перегородки H=75, 100 мм.
 Боковые ограничители H=50, 75, 100, 150 мм. Зацепы. Перегородки с установленными на них round top
 Применение: Мясо, морепродукты, птица, молочная продукция и овощи и линия резки.
 Стандартные ширины: Кратно 20 мм, т.е. 100, 120мм

Данные по звездам								
Кол-во зубьев	A= Внешний диаметр	B= Диаметр делительной окружности	C= Внутренний диаметр	Ширина ступицы	Круглое посадочное отверстие		Квадратное посадочное отверстие	
					мм	дюйм	мм	дюйм
6	102	89	73	20	20/25/30/40	3/4/1/1 1/4	25 /40	1 1/2
8	136	122	106	35	25/30/40	1/1 1/4	25/40	1 1/2
10	171	156	140	35	25/30/40	1/1 1/4	25/40/60	1 1/2/2 1/2
12	205	189	173	35	25/30/40/50/60	1/1 1/4	25/40/60	1 1/2/2 1/2

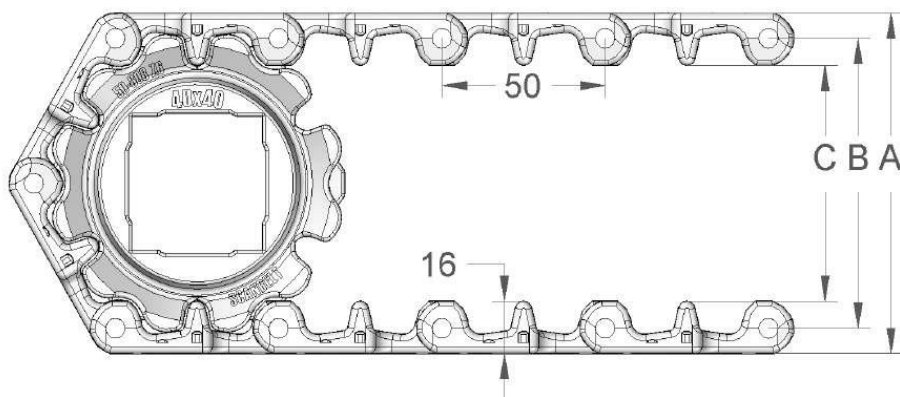

Аналог модульной ленты SCANBELT.

Продукция протестирована на совместимость и сертифицирована.

В наличии, срок поставки 2-3 рабочих дня.

телефоны для заказа 8 800 101-30-09 (звонок бесплатный), +7(495)728-38-68

zapros@amakomplekt.ru